

prorelax[®]

TENS Back Pain Relief System
Terapie TENS contra dolores de espalda
Terapia TENS para alívio das dores lombardes

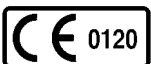

OPERATING INSTRUCTION
INSTRUCCION PARA EL USO
MANUAL DE INSTRUÇÕES

IMPORTANT INFORMATION

PRORELAX TENS UNITS ARE PARTICULARLY SAFE AND USER-FRIENDLY. THE INTENSITY CAN THEREFORE ONLY BE ADJUSTED WHEN THE TREATMENT BELT IS FASTENED AND THE ELECTRODES ARE IN CONTACT WITH THE SKIN.

TENS back pain relief system

Table of Content

Introduction	3
Safety Information	4-5
Package Contents	6
Parts Diagram	7
Inserting/Changing the batteries	8
Putting on the belt	9-10
Turning On the device	11
Turning Off the Device	11
Selecting the Treatment Time	12
Selecting the Program	13
Selecting the Therapy Intensity Level	14
Special Features	14-15
Trouble Shooting	16
Care and Maintenance	17
Disposal	17
Technical Specifications	18
Warranty	19
Contact	

Dear **prorelax**® Customer,

Thank you for purchasing our **prorelax**® TENS BACK PAIN RELIEF SYSTEM. This product has been designed for people who suffer from muscular tension in their lower back. The TENS BACK PAIN RELIEF SYSTEM fights back pain the natural way with no side effects. We want you to be totally satisfied with this product, which should help you reduce your pain.

Your TENS BACK PAIN RELIEF SYSTEM is a **Transcutaneous Electric Nerve Stimulation (TENS)** device. It provides treatment in the low frequency range. When using this method, weak electrical pulses are produced onto the skin using two or more electrodes.

This stimulates muscles, nerve fibres and acupuncture meridians in order to activate your body's own pain relief mechanisms.

Chronic pain can be treated with different methods such as medication or operations or with alternative treatment methods such as acupuncture or TENS.

The TENS treatment can block pain signals by interrupting the transmission of impulses through the skin by means of electric impulses. As a result, the signal "pain" is not transmitted to the brain and thus not felt as pain.

Furthermore, it will work with the body's own pain inhibitors; gentle electric currents from the TENS device stimulate the release of endorphins that function as a pain reducer. The pain is therefore stopped, eased or removed by the body itself.

This electrical stimulation cannot remove the causes of, or cure of a disease, but it could help ease or block pain in the body.

In order to achieve all the benefits from the **prorelax® TENS BACK PAIN RELIEF SYSTEM , we ask you to carefully read the following safety information and warnings.**

Safety Information

Use this device only according to its intended purpose as specified in this instruction manual. The warranty will be invalidated if the device is used for other than the intended purpose.

Do not use the device if it is not operating correctly, if it has been dropped, if it has fallen into water or if it has been damaged.

Do not attempt to repair the device yourself in the event of a malfunction; this will invalidate the warranty. Repairs should only be executed by an authorized service centre.

Do not operate this device near high-frequency transmitters, such as e.g., micro-waves, short wave transmitters or radio transmitters.

These may impair the device's ability to function.

Do not switch the device on until the belt has been fixed on the body.

Do not use the device while taking a bath or a shower.

Do not use this device while sleeping.

Do not use this device while driving a car or another kind of vehicle or while operating machinery or heavy equipment.

Protect the device from moisture. If liquid should get into the device, remove the battery immediately and discontinue use. Should this happen, contact your dealer or contact our customer service

Never use the device in rooms where aerosols (sprays) are used or pure oxygen is being administered.

Battery Safety Information

Keep away from children.

Do not recharge.

Do not short-circuit.

Do not throw into a fire.

Please recycle. Do not dispose of old batteries with your household waste; dispose of them safely at your recycling centre or business where the batteries were purchased.

THE DEVICE SHOULD NOT BE USED BY PATIENTS WITH:

- PACEMAKERS, DEFIBRILLATORS OR EXTREME CARDIAC IRREGULARITIES
- METAL IMPLANTS OR ELECTRONIC AUXILIARY DEVICES
- DIABETES OR ABNORMALLY HIGH BLOOD PRESSURE
- A TENDENCY TOWARD INTERNAL BLEEDING
- PREGNANT WOMEN

Therapy with the **prorelax**® TENS BACK PAIN RELIEF SYSTEM is a proven and natural way of fighting pain, however, it does not replace medical diagnosis or treatment. If you are not sure, you may consult with your doctor before using this device.

Consult your doctor always before use, if you suffer from epilepsy or certain disabilities.

Persons whose sensitivity is disturbed or impaired should only apply this device under supervision of your physician.

Do not use this device if suffering from menstrual pains.

Do not use this device if your skin burns or is numb.

Pain relief treatment following injury or an operation should only be carried out under the careful supervision and instruction of a doctor or physiotherapist.

Do not treat parts of the body that swell, burn or inflame or have peeling skin, wounds or other sensitive points.

In case of doubt, always seek the advice of a doctor and follow his instructions for treatment.

Keep the unit out of the reach of children. Medical products are not toys!

Treatment should be monitored if used on or near children or persons who are handicapped and only have a limited capability to use this device.

The treatment should be pleasant. If you feel pain or have an unpleasant feeling, stop treatment and consult your doctor.

Package Contents

Before using this device, make sure that you have all components.

The TENS BACK PAIN RELIEF SYSTEM includes:

1. 1 belt
2. 1 TENS CONTROL UNIT
3. Clipholder
4. 3 AAA batteries
5. 1 storage bag
6. 1 instruction manual

The packaging can be reused or recycled. Please dispose of properly if no longer required. If you notice any damage from shipping, please contact customer service immediately.

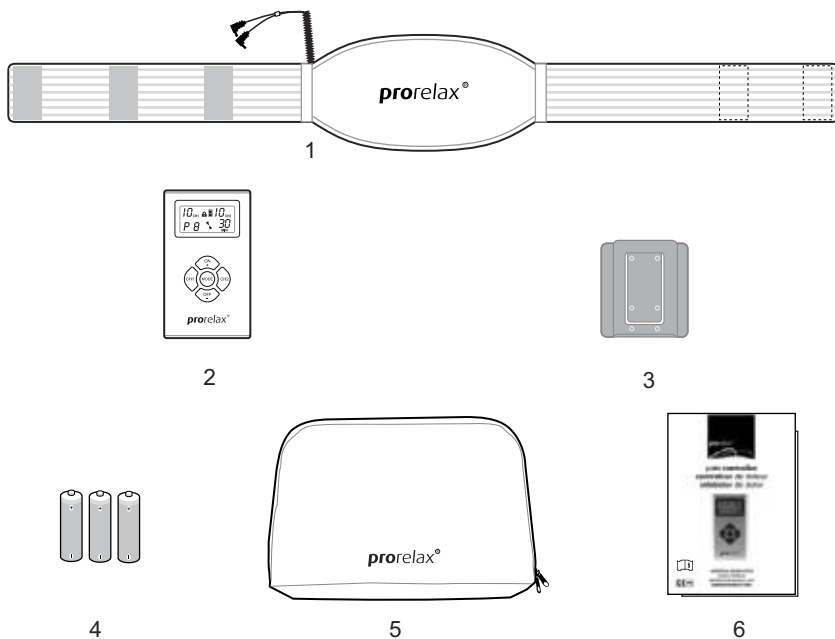

Parts Diagram

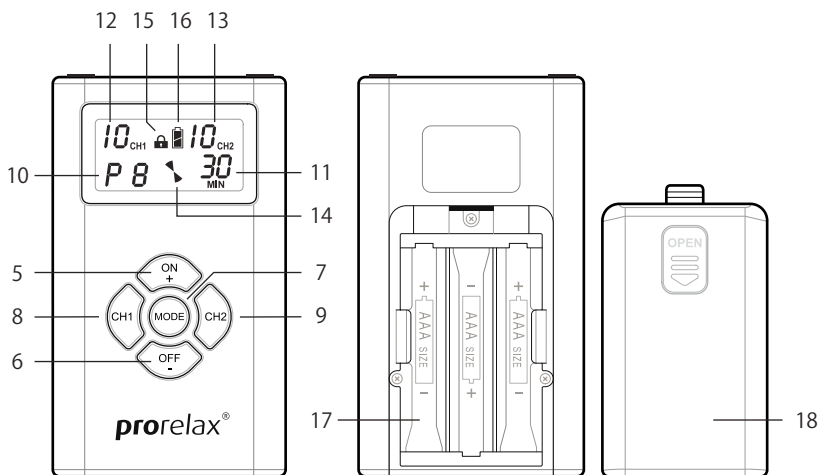
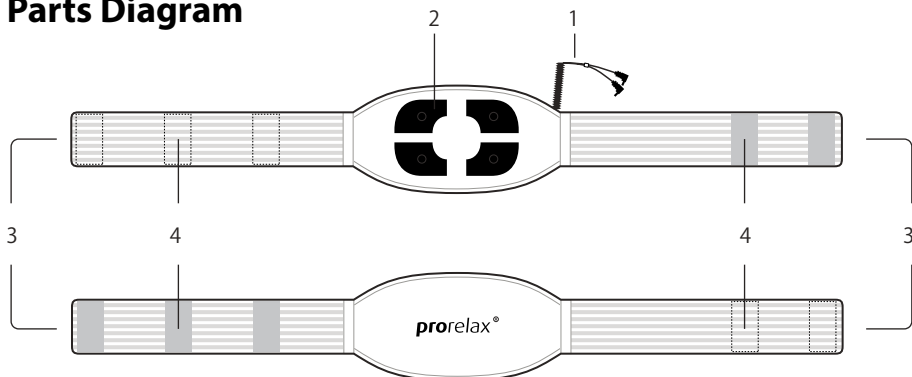

- | | |
|--|-----------------------------|
| 1 Integrated Connection Cables | 10 Program number |
| 2 Conductive Silicone Pads | 11 Therapy time remaining |
| 3 Belt | 12 CH 1 intensity level |
| 4 Velcro | 13 CH 2 intensity level |
| 5 Power on/adjust, increase key | 14 Therapy duration status |
| 6 Power off/adjust/decrease key | 15 Lock status indicator |
| 7 Program Mode/ Therapy time selection | 16 Battery status indicator |
| 8 CH 1 (Channel 1) Key | 17 Battery compartment |
| 9 CH 2 (Channel 2) Key | 18 Battery cover |

Inserting/Changing the Batteries

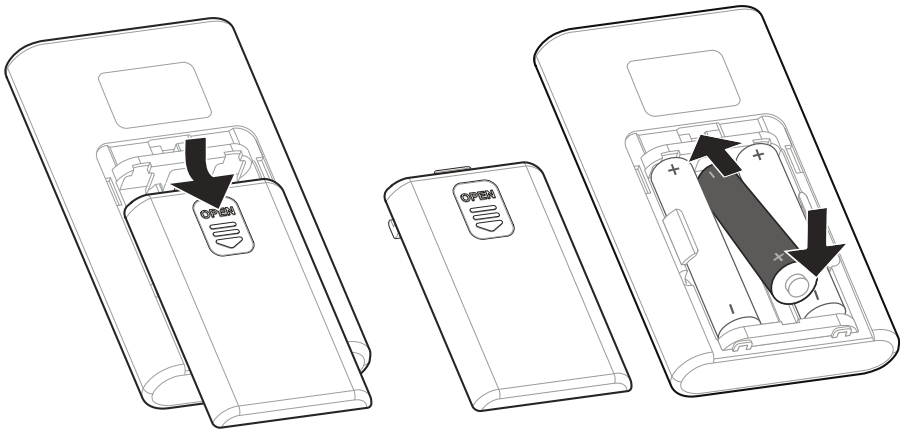

1. Open the battery compartment [17] at the back of the device by pushing the battery cover [18] labelled “Open” downward (this area features raised marks for easy identification).
2. Insert 3 AAA (1.5 V) batteries in the battery compartment; make sure to match up the symbols (+/-).
3. Close the battery cover by carefully placing the stud into the slot in the rear area and sliding it upward, applying slight pressure.
4. Follow the same procedure when replacing the battery at a later date.

Note:

Always use only 3 x 1.5V (AAA) batteries. Please refer to “Battery Safety Information”, for important precautions regarding the batteries.

Putting on the Belt

1. Before putting on the belt, remove any residue of skin cream or ointment and make sure that your skin is clean and free of oil.

Do not place the belt on injured or inflamed areas of the skin, such as wounds, spots, rashes or reddening.

2. Before use, dampen the integrated silicon electrodes with water or a conductive gel.

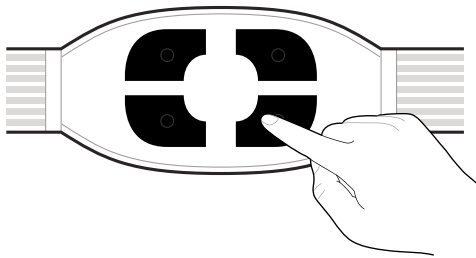

3. Position the electrodes on the area of the body to be treated. If your back aches at waist level; you are suffering from pain in the upper treatment area. Position the belt so that the middle of the belt is at waist level.

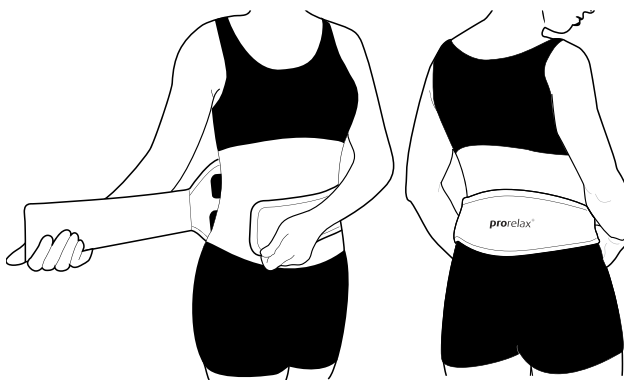

Caution: Subjective perception of the electric current may alter with changing frequencies or pulse widths. Lower the intensity as soon as the application becomes unpleasant or the pleasant prickling sensation is not felt for a long period of time.

4. If your back pain is in the lower treatment area, position the belt so that the middle of the belt sits approximately 1 to 2 inches below the waist.
5. When the belt has been maneuvered into the correct position, bring the two ends of the neoprene straps together and fasten with the built-in Velcro pads.
6. The belt may be tightened or loosened as shown by adjusting the Velcro fastener (See diagram below)

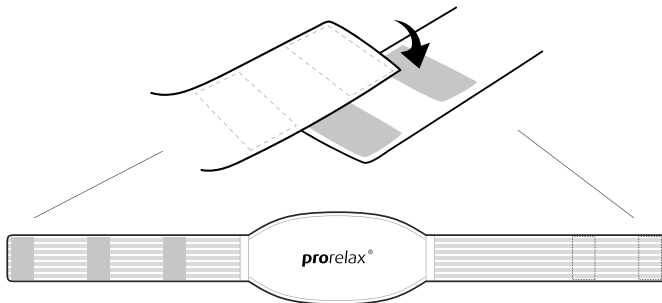

Turning On the Device

Press and hold the ON+ button [5]* for two (2) seconds to turn on the device.

The most recently selected treatment time and program will flash when the unit is turned on.

Turning Off the Device

The device turns off automatically after the therapy session time has elapsed.

To turn the unit off manually, press the OFF- button [6]* for three (3) seconds. The display will be blank and the device will turn off.

In an emergency you may also pull the connector(s) from the device and then remove the belt.

Note:

To prevent unpleasant electric shocks, never remove the device while it is still turned on.

Selecting the Treatment Time

Press MODE [7]*. The preset (default) treatment time will flash on the display.

To increase or decrease the treatment time, press the button ON + (to increase) or the button OFF – (to decrease) repeatedly until the desired duration appears on the display.

Press MODE [7]* again to save your selection. The treatment time you selected will appear on the display the next time you turn the device on.

Note:

If you change programs during the course of a therapy session, the treatment time will not reset unless you manually reset it by performing the steps described above.

Selecting the Program

The **prorelax**® TENS BACK PAIN RELIEF SYSTEM offers eight different preset treatment programs. The programs differ with respect to varying pulse widths and frequencies.

Prog. / mode	Type of pain	Benefits	You should feel
P1 / C mode	Chronic pain	Pain gate control Pain relief associated with muscle groups	Continuous comfortable tingling. The underlying pain should decrease gradually after treatment.
P2 / B mode	Acute pain	Pain gate control Help relieve muscle twitching / spasms	Comfortable pulsing sensation. The underlying pain should decrease almost immediately.
P3 / C mode	Chronic pain	Pain gate control Pain relief associated with muscle groups	Comfortable pulsing sensation. The underlying pain should decrease almost immediately.
P4 / D-D mode	Chronic pain	Achieve endorphin and gate response Massage-like feeling	Variable comfortable tingling and pulsing sensation (sensation should appear to come in waves). Pain should ease and there should be relief after treatment.
P5 / MW mode	Chronic pain	Decrease of muscle fatigue at high intensity Massage-like feeling	Variable comfortable mild tingling sensation (sensation will appear to come in waves).
P6 / SDR	Chronic pain	Decrease of muscle fatigue Massage-like feeling	Variable comfortable pulsing and pumping action (action will appear to come in waves).
P7 / SDW	Chronic pain	Prevents accommodation or habituation Massage-like feeling	Variable comfortable tingling and pumping action (action should appear to come in waves).
P8 (recycle from P1~P7)	Acute & Chronic pain	Combination of pain gate control & endorphin release Massage-like feeling	For pain relieve associated with muscle groups, helps prevent accommodation of habituation.

Selecting the Therapy Intensity Level

Intensity is adjustable according to the channel selected. Select the channel you wish to adjust by pressing CH1 or CH2. "CH1" or "CH2" will flash on the display.

To increase or decrease the intensity, press ON + (to increase) or OFF – (to decrease) repeatedly until the desired intensity level flashes on the display.

Note: You will feel the intensity increase or decrease as you select the intensity level. You can use this as a guide to select a level that is comfortable for you.

Press MODE to save your selection.

Special Features

Therapy Time

The device offers 12 preset therapy times: 5, 10, 15, 20, 25, 30, 35, 40, 45, 50, 55 and 60 minutes. The therapy time will countdown on the display in 1-minute increments for the duration of your session.

- The device turns off automatically when the therapy time has elapsed.
- The most recently set therapy time is stored.
- If you alter the program mode during your therapy, the therapy time won't restart, unless you reset the therapy time.
- The last treatment program you used will appear on the display, when you turn on the device.
- To change the program, press ON + or OFF – repeatedly until the desired program appears on the display.
- Press MODE to save your selection. The program you selected will appear on the display the next time you turn on the program.

Lock Function

If you have turned on the device but have not pressed any button for 20 seconds, the device will automatically lock.

Press and hold the ON + and OFF – keys simultaneously for 1 second to unlock the device.

Back Lighting

The back lighting will light up whenever a button is pushed. It will automatically turn off after 10 seconds.

Automatic Shut of

The device automatically turns off when no button is pressed for 60 seconds.

The device automatically turns off when the time for your therapy session has elapsed.

Intensity Level Reset

For your safety and comfort, the intensity level will reset to 0 each time the device turns off , including after therapy sessions.

Low Battery Status Indicator

The battery status indicator will light whenever the battery is low. This means that soon you have to replace the batteries.

Trouble Shooting

Always check the unit and accessories before use to prevent damage and defects; these are some of the simple checks:

1. Make sure the battery has sufficient charge and is not corroded.
2. Make sure the cables fit tightly into the connection sockets of the device.
The table below shows some common defects. If you cannot remedy the defects as described, contact your nearest customer service centre.

Defect	Cause	Remedy
The device does not turn on	No battery or bad battery	Replace battery
The device turns on and then off again	Battery not inserted properly	Insert battery again Replace battery
	Battery life expired	Contact customer Service
The device turns on, but does not generate electric pulses	Cable broken	Contact customer Service
	Cable not connected properly, Treatment time has expired	Connect cable properly. Switch unit to the OFF position and turn it back on
The unit does not turn on even though new batteries have been inserted		Contact customer service

Care and Maintenance

Unit:

The device does not need any special maintenance.

Remove the battery before cleaning the device.

Never use aggressive cleaning products or stiff brushes to clean the device.

Clean the device with a soft, slightly moistened cloth. Do not allow water to penetrate the device. Do not use the device again until it is completely dry.

Remove the battery if the device is not used for a week or more.

Do not expose the device to direct sunlight and protect it from dirt and moisture.

Store the unit with the belt in a clean, dry place.

Belt:

If the belt has become damp during use, let it dry naturally before using again.

Do not wash the belt in water. Do not wash the belt in the washing machine. Lay the belt out flat or hang it up to dry naturally. Do not tumble dry.

The belt maybe cleaned using a lightly dampened sponge.

Always detach the TENS unit from the belt. Do not pull on the cables but on the connectors attached to the ends of the cables.

Do not use bleach when washing the belt.

Do not dry clean your belt. Do not dry it over anything hot (e. g. a radiator) as it contains plastic parts. Ensure the belt is completely dry before using it again.

The belt should never be ironed.

The cables are integrated into the belt. Do not pull on the cables!

Disposal

FOLLOW ALL LAWS AND REGULATIONS REGARDING THE PROPER DISPOSAL OF BATTERIES AND ELECTRONIC DEVICES THAT ARE RELEVANT IN YOUR AREA. CONSULT YOUR MUNICIPAL AUTHORITIES OR YOUR DEALER FOR INFORMATION ABOUT PROPER DISPOSAL.

Technical Specifications

Channels:	2
Voltage (Vp):	Max. 60 mA (at 0.5 k) 50 mA (at 1 k) 30 mA (at 2 k)
Initial Pulse Intensity (Vp):	Max. 160V (open circuit) 30 V (at 0.5 k) 50 V (at 1 k) 60 V (at 2 k)
Frequency:	2 – 60 Hz
Pulse Width:	150 – 260 μs
Curve Shape:	Two-phase asymmetrical
Programs:	8
Power Supply:	3 x 1.5V AAA batteries
Operating Conditions:	32°-104°F, 20 to 90% relative humidity
Storage Conditions:	14°-140°F, 20 to 93% relative humidity

Program	Pulse Intensity Max.	Pulse Width	Frequency	Mode
P1	60 mA	260μs	15 Hz	Constant
P2	60 mA	260μs	60 Hz	Varying
P3	60 mA	260μs	60 Hz	Constant
P4	60 mA	260-150μs	2-60 Hz	Varying
P5	60 mA	260μs	60 Hz	Varying
P6	60 mA	260μs	60 <->7 Hz	Varying
P7	60 mA	260μs	60 Hz	Varying
P8	60 mA	P1 – P7		Varying

WARRANTY PROVISIONS

We guarantee completeness and freedom from defects at the time the sale is made.

Repairs may be undertaken exclusively by importers, service centers or dealers who have been authorized to do so by PRORELAX INTERNATIONAL LLC.

The warranty period shall be two years from the date of purchase subject to the requirement that use is made as described in the usage directives. Parts which are subject to normal wear-and-tear (e.g., batteries) are not covered by the warranty.

Defects discovered within the warranty period must be reported directly to the authorized dealer or the service center so that the cause can be determined. If it is not possible to repair the defects, then the product shall be exchanged.

The timeframe required for making repairs shall be dependent upon the type of defect.

The Buyer shall assume the costs for the delivery and pick-up of the device.

The warranty to be provided by PRORELAX INTERNATIONAL LLC shall be limited to the amount of the purchase price. The Buyer shall be entitled to no more extensive claims.

In the following cases, the warranty claim shall not apply:

- a) No receipt can be presented.
- b) The Buyer or a non-authorized person has attempted to repair the device.
- c) The defect was caused through improper usage upon the part of the Buyer, particularly through non-adherence to the usage directives.
- d) In the event of obvious damage caused by fluids, by the device being dropped or
- e) through blunt force exerted during the usage of the product.

INDICACIÓN IMPORTANTE

LOS APARATOS TENS PRORELAX SON ESPECIALMENTE SEGUROS Y FÁCILES DE MANEJAR. POR ESTA RAZÓN, LA INTENSIDAD SÓLO PUEDE SER REGULADA CUANDO EL CINTURÓN DE TERAPIA HA SIDO COLOCADO Y LOS ELECTRODOS ESTÁN EN CONTACTO CON LA PIEL.

Terapie TENS contra dolores de espalda

ÍNDICE DE CONTENIDO

Medidas de seguridad importantes	22-23
Volumen de entrega	24
Representación gráfica de funciones	25
Colocación y recambio de las pilas	26
Colocación del cinturón electroestimulador	27-28
Encendido del aparato	29
Apagado del aparato	29
Ajuste de la duración de la aplicación	30
Selección del programa de terapia	31
Ajuste de la intensidad	32
Características funcionales especiales	32-33
Guía de solución de averías	34
Cuidado y mantenimiento	35
Eliminación	35
Datos técnicos	36
Condiciones de garantía	37
Contact	

Estimado cliente,

Muchas gracias por la compra del **prorelax**® TERAPIE TENS CONTRA DOLORES DE ESPALDA. Este moderno aparato ha sido desarrollado para personas que sufren dolor y tensión muscular, especialmente en la zona de la espalda. Nuestro deseo es aliviar o reducir todo lo posible el dolor y la tensión muscular de forma natural mediante esta aparato. Por esta razón recomendamos leer atentamente las instrucciones de manejo antes de utilizar el aparato, especialmente las medidas de seguridad y las advertencias.

El **prorelax**® TERAPIE TENS CONTRA DOLORES DE ESPALDA es un aparato combinado TENS/EMS.

TENS significa "ESTIMULACIÓN ELÉCTRICA TRANSCUTÁNEA DE NERVIOS"
EMS significa "ESTIMULACIÓN MUSCULAR ELÉCTRICA".

La estimulación de los nervios, los músculos y los puntos de acupuntura se realiza mediante la aplicación de una corriente eléctrica de baja intensidad a través de electrodos adheridos a la piel. De este modo es posible activar los mecanismos de defensa endógenos contra el dolor. Los dolores crónicos pueden ser tratados de diferentes modos, por ejemplo con medicamentos, operaciones quirúrgicas o con métodos alternativos, como el TENS y la acupuntura.

Mediante la terapia TENS se puede bloquear la transmisión de los impulsos del dolor al cerebro evitando con ello que se produzca dolor.

Adicionalmente, este tipo de terapia favorece la producción de endorfinas, hormonas endógenas que combaten el dolor. De este modo, puede aliviarse el dolor o incluso hacerlo desaparecer completamente.

La electroestimulación no puede curar la causa de su dolencia, sin embargo lleva años probando su eficacia en el tratamiento del dolor de forma natural sin efectos secundarios.

Antes de utilizar su *prorelax*® terapie tens contra dolores de espalda lea por favor detenidamente las siguientes instrucciones de manejo y disfrute su primera aplicación:

MEDIDAS DE SEGURIDAD GENERALES

Utilice el aparato exclusivamente según su uso previsto y según se indica en las instrucciones de manejo.

No utilice el aparato si detecta un fallo de funcionamiento.

Tampoco utilice el aparato si presenta algún tipo de daño o ha caído al agua.

En caso de fallo no intente reparar el aparato Vd. mismo, refiérase a su comerciante especializado o a nuestro Servicio de Reparaciones.

No utilice el **prorelax**® TERAPE TENS CONTRA DOLORES DE ESPALDA cerca de aparatos de microondas u onda corta, ya que de lo contrario podría sufrir daños funcionales.

Ponga el aparato en funcionamiento sólo una vez que haya colocado el cinturón o el manguito electroestimulador.

Por favor, no utilice el aparato ni en la bañera ni en la ducha.

Tampoco utilice el aparato si realiza cualquier tipo de esfuerzo corporal, mientras conduce o mientras duerme.

Evite que el aparato se humedezca. En caso de haber penetrado humedad en el aparato, retire inmediatamente la pila y consulte con su comerciante especializado o con nuestro Servicio de Reparaciones.

INFORMACIÓN SOBRE LAS PILAS

Mantenga las pilas fuera del alcance de los niños

No recargue las pilas

Evite cortocircuitar las pilas

No arroje las pilas al fuego

Por favor, no tire las pilas a la basura doméstica, elimínelas según las normas de su municipio o devuélvalas al establecimiento especializado.

EL APARATO NO DEBE SER UTILIZADO POR PACIENTES CON

- MARCAPASOS O FRECUENTES ARRITMIAS
- IMPLANTES METÁLICOS
- DIABETES O TENSIÓN DEMASIADO ALTA
- TENDENCIA A HEMORRAGIAS INTERNAS
- EMBARAZO

La terapia con el **prorelax**® TERAPIE TENS CONTRA DOLORES DE ESPALDA es una forma de tratamiento natural para combatir el dolor, sin embargo no puede sustituir el diagnóstico y el tratamiento médico. Antes de utilizar este aparato para aliviar el dolor debe consultar con su médico. Si sufre ataques epilépticos debería consultar siempre con su médico antes de utilizar el aparato. Las personas con una percepción del dolor perturbada deben utilizar el aparato exclusivamente bajo vigilancia médica. No se recomienda realizar el tratamiento durante la menstruación mensual. No coloque los electrodos en zonas de la piel especialmente sensibles o irritadas, por ejemplo con quemaduras solares o salpullido. Si desea realizar el tratamiento tras operaciones o curas de heridas consulte por favor con su médico o fisioterapeuta y observe sus indicaciones.

¡Los aparatos médicos no son ningún juguete! El **prorelax**® TERAPIE TENS CONTRA DOLORES DE ESPALDA no debe ser manipulado por niños, sin embargo los niños pueden ser tratados por un adulto.

La terapia con el **prorelax® TERAPIE TENS CONTRA DOLORES DE ESPALDA debería ser siempre agradable, en caso contrario apague el aparato y consulte con su médico.**

VOLUMEN DE ENTREGA

ANTES DE PONER EL APARATO EN FUNCIONAMIENTO COMPRUEBE POR FAVOR QUE ESTÉ COMPLETO.

EL VOLUMEN DE ENTREGA SE COMPONE DE:

1. Cinturón electroestimulador
2. UNIDAD DE CONTROL TENS
3. Clipholder
4. 3 Pilas AAA
5. Estuche de almacenaje
6. Instrucciones de manejo

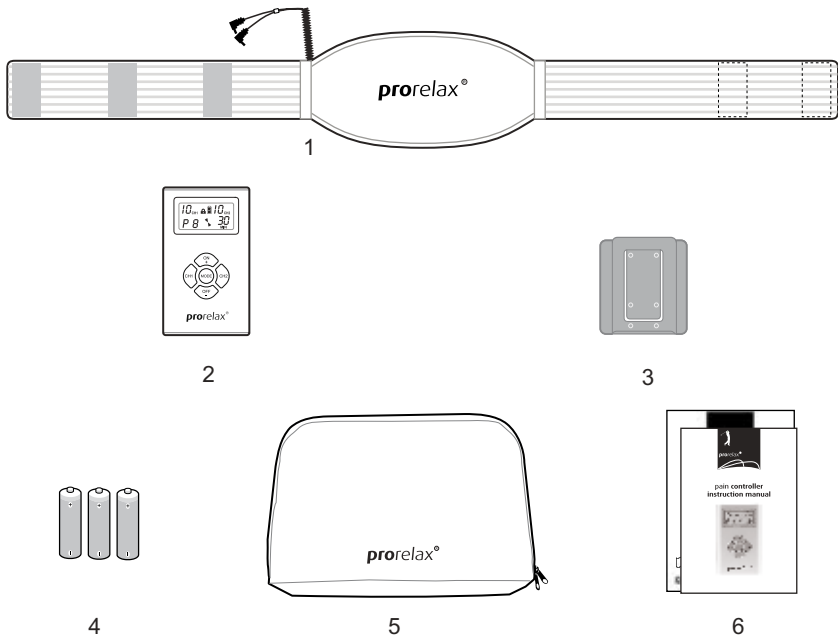

REPRESENTACIÓN GRÁFICA DE FUNCIONES

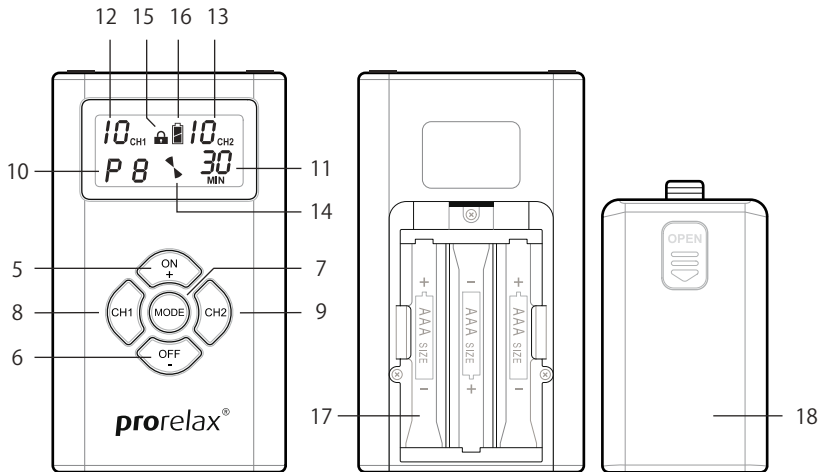
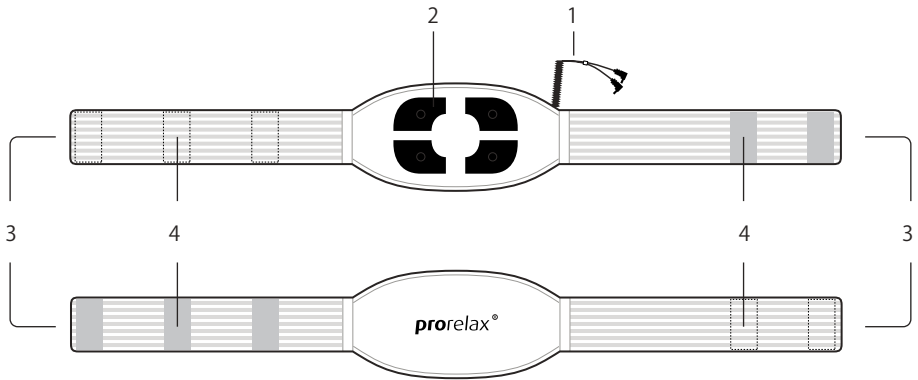

- | | | | |
|---|---------------------------------------|----|---|
| 1 | Cable de conexión integrado | 10 | Indicador del programa seleccionado |
| 2 | Electrodos de silicona | 11 | Indicador de la duración del tratamiento seleccionado |
| 3 | Cinturón electroestimulador | 12 | Indicador de la intensidad Canal 1 |
| 4 | Cierres Velcro | 13 | Indicador de la intensidad Canal 2 |
| 5 | Encendido y aumento de la intensidad | 14 | Indicador del estado de la terapia |
| 6 | Apagado y reducción de la intensidad | 15 | Indicador de la desconexión automática |
| 7 | Selección del programa y temporizador | 16 | Indicador del estado de las pilas |
| 8 | Canal 1 | 17 | Compartimento para las pilas |
| 9 | Canal 2 | 18 | Tapa del compartimento para las pilas |

COLOCACIÓN Y RECAMBIO DE LAS PILAS

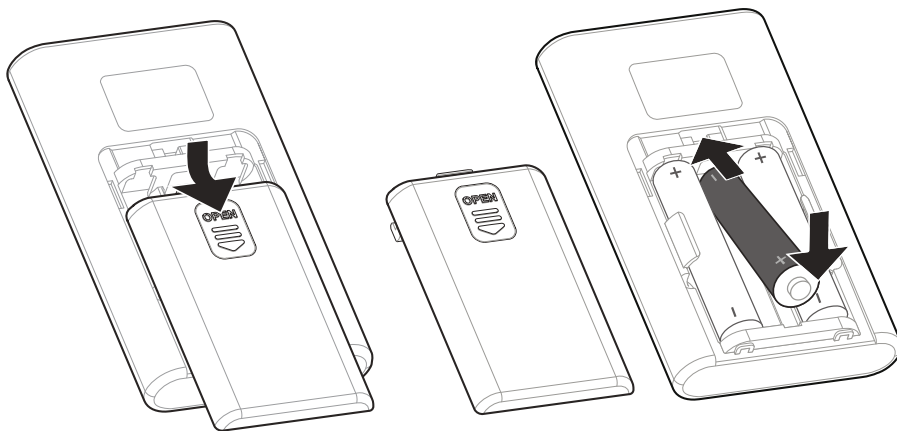

1. Abra el compartimento para las pilas (17), situado en el panel posterior del aparato, presionando la tapa (18) por el lado "open" y tire de ella hacia abajo.
2. Introduzca 3 pilas del tipo AAA (1,5V) en el compartimento para las pilas observando la polaridad (+/-).
Cierre el compartimento para las pilas colocando la tapa nuevamente y desplazándola ligeramente hacia arriba.
3. El recambio posterior de las pilas se realiza del mismo modo.

IMPORTANTE:

Por favor, utilice exclusivamente 3 pilas del tipo 1,5V AAA.

¡Para eliminar las pilas consulte las indicaciones de estas instrucciones de manejo!

COLOCACIÓN DEL CINTURÓN ELECTROESTIMULADOR

Antes de colocar el cinturón electroestimulador asegúrese de que la zona sobre la cual va a ser colocado esté limpia. Si es necesario, elimine los restos de crema o aceite. Por favor, no coloque el cinturón sobre heridas, quemaduras ni irritaciones.

1. Antes de colocar el cinturón humedezca los electrodos de silicona integrados con agua o con un gel neutro con el fin de favorecer la conductibilidad.

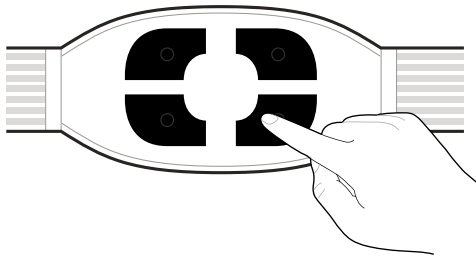

2. Coloque los electrodos en la zona corporal que va a ser tratada. Si sufre dolor en la zona superior de la espalda, se recomienda colocar el cinturón a la altura de las caderas. Observe que los electrodos hayan sido ubicados el centro de la espalda.

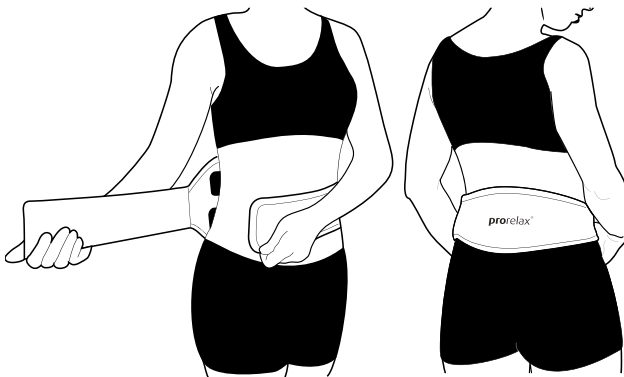

IMPORTANTE: la percepción individual de la corriente eléctrica puede variar cuando se modifica la frecuencia o la duración del impulso, esto es, cuando se cambia de programa. En caso de que la sensación de cosquilleo se vuelva desagradable repentinamente, reduzca por favor la intensidad hasta alcanzar nuevamente un nivel agradable.

3. Si desea tratar la zona inferior de la espalda coloque el cinturón electroestimulador aprox. de 2 a 5 cm por debajo de la cadera.
4. Una vez que haya colocado el cinturón electroestimulador en la posición correcta, tire de ambos extremos del cinturón de Neopreno y ciérrelo con los cierres velcro integrados.
5. Existe la posibilidad de apretar o aflojar el cinturón electroestimulador modificando los cierres Velcro (véase la figura inferior).

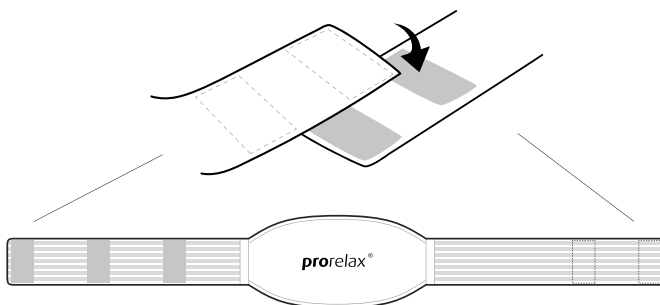

ENCENDIDO DEL APARATO

Mantenga pulsado el botón "ON" durante 2 segundos para encender el aparato (ver Fig. 5*).

Seguidamente serán indicados el programa de tratamiento seleccionado anteriormente y la duración del tratamiento ajustada.

En caso de emergencia desconecte el cable de conexión del aparato y seguidamente retire el cinturón electroestimulador.

DESCONEXIÓN DEL APARATO

El aparato se desconecta automáticamente una vez que ha transcurrido el tiempo de tratamiento preajustado.

Para apagar el aparato manualmente mantenga pulsado el botón "OFF" durante 3 segundos (ver Fig. 6*).

Seguidamente se apaga la pantalla y el aparato se desconecta.

IMPORTANTE: Con el fin de evitar que se produzcan desagradables descargas eléctricas, no desmonte nunca el **prorelax**® TERAPE TENS CONTRA DOLORES DE ESPALDA mientras esté encendido.

* página 25

AJUSTE DE LA DURACIÓN DEL TRATAMIENTO

Pulse el botón "MODE" (ver Fig. 7*). En la pantalla se indica la duración del tratamiento preajustada.

Para seleccionar una duración más larga pulse el botón "ON+", para seleccionar una duración más corta pulse el botón "OFF-". Los botones deben ser pulsados repetidas veces hasta que en la pantalla se indique la duración del tratamiento deseada.

Seguidamente pulse de nuevo el botón "MODE", para memorizar el tiempo ajustado. Cuando el aparato se conecte la próxima vez, indicará el tiempo ajustado en último lugar antes de su desconexión.

IMPORTANTE: Aunque se modifique el programa de terapia durante una aplicación, la duración del tratamiento permanecerá invariable. La duración del tratamiento sólo puede ser modificada manualmente según el método descrito anteriormente.

* página 25

SELECCIÓN DEL PROGRAMA DE TERAPIA

El **prorelax**® TERAPE TENS CONTRA DOLORES DE ESPALDA ofrece 8 programas de terapia individuales preajustados que se diferencian en el ancho de impulso y en la frecuencia. Estos programas producen efectos diferentes que se describen en la siguiente tabla:

Programa de terapia	Tipo de dolor	Objetivo del tratamiento	Descripción de la sensación
Modo P1 / C	Dolor crónico	Reducción del dolor muscular	Agradable sensación de cosquilleo constante. Tras el tratamiento: desaparición del dolor paulatinamente.
Modo P2 / B	Dolor agudo	Bloqueo del dolor y ayuda en espasmos musculares	Agradable sensación pulsativa. El dolor debería desaparecer durante el tratamiento.
Modo P3 / C	Dolor crónico	Bloqueo del dolor muscular	Agradable sensación pulsativa continua. Tras el tratamiento: alivio del dolor y cese paulatino del mismo.
Modo P4 / D-D	Dolor crónico	Bloqueo del dolor y aumento de la producción de endorfinas	Sensación ondulatoria. Alternativamente sensación de cosquilleo y sensación pulsativa. Tras el tratamiento: reducción clara del dolor.
Modo P5 / MW	Dolor crónico	Distensión de la musculatura cansada, masaje	Cosquilleo variable, ondulado y agradable.
P6 / SDR	Dolor crónico	Relajación de la musculatura sobrecargada, masaje	Cosquilleo y bombeo variable, ondulado y agradable.
P7 / SDW	Dolor crónico	Evitar un efecto de habituación Masaje Vario	Cosquilleo y presión intensa, variable y agradable.
P8 (Combinación de P1~P7)	Dolor crónico y agudo combinado	Combinación de bloqueo del dolor y producción de endorfinas	Combinación de diferentes sensaciones de los programas del 1 al 7.

AJUSTE DE LA INTENSIDAD

1. La intensidad puede ser regulada individualmente para cada canal.
Pulse CH 1 ó CH 2; seguidamente aparecerá representado en la pantalla el canal seleccionado.
2. Pulse repetidamente los botones "ON+" y "OFF-" para aumentar o reducir la intensidad.
3. Pulse el botón "MODE" para memorizar la intensidad ajustada.

Importante: Ajuste el nivel de intensidad que le resulte agradable.

CARACTERÍSTICAS FUNCIONALES ESPECIALES

AJUSTES

El **prorelax**® TERAPIE TENS CONTRA DOLORES DE ESPALDA dispone de 12 unidades de tiempo preajustadas que van de 5 a 60 minutos. En la pantalla se indica el tiempo de tratamiento restante. El aparato se desconecta automáticamente una vez que ha transcurrido la duración del tratamiento preajustada.

La duración del tratamiento que se ha seleccionado en último lugar será memorizada.

La modificación del programa de terapia durante el tratamiento no tiene efecto alguno sobre el tiempo ajustado que seguirá discurriendo, a menos que lo reajuste manualmente.

La pantalla indica el programa seleccionado en último lugar cuando vuelve a conectar el aparato nuevamente.

Si desea modificar el programa pulse los botones "ON+" o "OFF-" tantas veces como sea necesario hasta que la pantalla indique el programa deseado. Pulsando el botón "MODE" memoriza el programa seleccionado, que aparecerá indicado en la pantalla cuando conecte el aparato nuevamente.

FUNCIÓN “LOCK”

Si al encender el aparato transcurren 20 segundos sin que haya sido seleccionado ningún ajuste, se activa la función “Lock” y el aparato bloquea los botones de selección. Pulsando los botones “ON” y “OFF” durante aprox. 1 segundo se desactivará nuevamente la función.

ILUMINACIÓN DE FONDO

La iluminación de fondo se conecta con cada pulsación de los botones y se apaga automáticamente tras 10 segundos.

DESCONEXIÓN AUTOMÁTICA

El aparato se desconecta automáticamente si no ha sido pulsado ningún botón durante 60 segundos. Lo mismo ocurre cuando finaliza el tratamiento o expira el tiempo de tratamiento preajustado.

AJUSTE DE LA INTENSIDAD

Por razones de seguridad, el nivel de intensidad se ajusta a “0” cuando se desconecta el aparato.

CONTROL DE CARGA DE LA PILA

La lámpara de control de la pila se enciende cuando la energía de la pila disminuye. Esto significa, que la pila debe ser repuesta en un corto plazo de tiempo.

GUÍA DE SOLUCIÓN DE AVERÍAS

Antes de utilizar el **prorelax**® TERAPIE TENS CONTRA DOLORES DE ESPALDA inspeccione siempre el aparato y los accesorios con el fin de evitar que se produzcan daños o fallos en el funcionamiento, sobretodo si el aparato no ha sido utilizado desde hace tiempo.

Asegúrese de que la pila disponga de suficiente carga y no indique corrosión.

Observe que la clavija de enchufe del cable de conexión integrado esté conectada firmemente al zócalo de conexión del aparato.

A continuación se describen algunos de los fallos que pueden producirse. En caso de no poder repararlos Vd. mismo refiérase por favor a su comerciante especializado o a nuestro Servicio de Reparación.

FALLO	CAUSA	SOLUCIÓN
El aparato no se enciende	No ha sido instalada la pila o la pila no dispone de suficiente energía	Reponga la pila
El aparato se enciende, pero vuelve a apagarse inmediatamente	La pila no ha sido colocada debidamente o está vacía	Vuelva a colocar la pila o repóngala
El aparato se enciende pero no funciona	El cable de conexión es defectuoso	Póngase en contacto con el Servicio de Reparación
	El cable no ha sido conectado debidamente	Compruebe la conexión al aparato
	La duración del tratamiento ha finalizado	Apague y vuelva a encender el aparato
El aparato no se enciende a pesar de disponer de pilas nuevas		Póngase en contacto con el Servicio de Reparación

CUIDADO Y MANTENIMIENTO

APARATO:

El aparato no necesita ningún tipo de mantenimiento. Si desea limpiar el aparato puede hacerlo con un paño suave humedecido evitando que penetre agua en el mismo. Si no va a utilizar el aparato durante más de una semana, desinstale las pilas. Almacene el **prorelax**® TERAPE TENS CONTRA DOLORES DE ESPALDA y los accesorios en el estuche de almacenaje en un lugar seco y libre de polvo. No lo exponga a la radiación solar.

CINTURÓN ELECTROESTIMULADORES

Si el cinturón electroestimuladores se han mojado durante el tratamiento, déjelos secarse al aire. Deposite ambas piezas estiradas sobre una superficie o cuélguelas. No lave a mano, a máquina ni químicamente bajo ninguna circunstancia ni el cinturón electroestimuladores. Para limpiarlos se recomienda utilizar una esponja húmeda. Por favor, no utilice soluciones de limpieza agresivas y desconecte el aparato siempre antes de comenzar la limpieza. El interior del cinturón electroestimuladores ha sido elaborado con materiales plásticos por lo que no debe utilizar tampoco ninguna plancha.

Antes de reutilizar las piezas deberían estar completamente secas. Por favor, no tire de los extremos del cable durante el proceso de limpieza, ya que de lo contrario podría sufrir daños.

ELIMINACIÓN

POR FAVOR, OBSERVE LAS NORMAS DE SU MUNICIPIO PARA LA ELIMINACIÓN DE PILAS Y APARATOS ELÉCTRICOS. EN CASO DE DUDA, CONSULTE EN SU AYUNTAMIENTO Y RESPETE LAS NORMAS EN INTERÉS DEL MEDIOAMBIENTE.

DATOS TÉCNICOS

Canales:	2
Amperaje:	60 mA máx. (a 0,5 k) 50 mA (a 1,0 k) 30 mA (a 2,0 k)
Tensión:	160 V máx. (circuito abierto) 30 V (a 0,5 k) 50 V (a 1,0 k) 60 V (a 2,0 k)
Frecuencia:	2 – 60 Hz
Ancho de impulso:	150 – 260 μ s
Forma de la curva:	bifásica, asimétrica
Programas:	8
Sum.de corriente:	3 Pilas 1,5 V AAA
Cond.de servicio:	Temp.: 0°C - 40°C / Humedad rel.: 20 - 90%
Cond. de almacenaje:	Temp.: - 10°C - 60°C / Humedad rel.: 20 – 93%

Programa	Amperaje máx.	Ancho de impulso	Frecuencias	Oscilación
P1	60 mA	260 μ s	15 Hz	Constante
P2	60 mA	260 μ s	60 Hz	Variable
P3	60 mA	260 μ s	60 Hz	Constante
P4	60 mA	260-150 μ s	2-60 Hz	Variable
P5	60 mA	260 μ s	60 Hz	Variable
P6	60 mA	260 μ s	60 <->7 Hz	Variable
P7	60 mA	260 μ s	60 Hz	Variable
P8	60 mA	P1 – P7		Secuencial

TÉRMINOS Y CONDICIONES DE GARANTÍA

Nosotros garantizamos la integridad y el perfecto estado del producto a la fecha de su venta.

Lleve el aparato para su reparación exclusivamente al importador, a los centros de servicio y reparación o a los comercios especializados autorizados por PRORELAX INTERNATIONAL LLC. El plazo de garantía es de 2 años a partir de la fecha de compra, presuponiendo que el producto se utilice según sus instrucciones de manejo correspondientes. La garantía no contempla las piezas sujetas a desgaste natural, como por ejemplo las pilas.

En caso de producirse averías del aparato dentro del plazo de garantía es necesario comunicárselo inmediatamente al comercio especializado o al centro de servicio y reparación que inspeccionará el aparato para determinar la causa de la avería. Si no es posible reparar el aparato se cambiará por otro.

El tiempo de reparación del aparato depende del tipo de fallo que presente. Los costes de entrega y recogida del aparato para su reparación corren a cargo del comprador.

La garantía ofrecida por la empresa PRORELAX INTERNATIONAL LLC se limita al importe del precio de compra no asumiendo ningún tipo de reclamación superior a este importe.

El derecho de garantía expira en los siguientes casos:

- a) falta del ticket de compra,
- b) intento de reparación del aparato por el comprador o por una tercera persona no autorizada,
- c) averías producidas por uso indebido o por inobservancia de las instrucciones de manejo,
- d) daños producidos obviamente por la penetración de líquidos, por haber dejado caer el aparato al suelo,
- e) por haber forzado el aparato durante la aplicación.

INDICAÇÃO IMPORTANTE

OS APARELHOS TENS PRORELAX SÃO PARTICULARMENTE SEGUROS E DE FÁCIL UTILIZAÇÃO PELO QUE A INTENSIDADE SÓ É AJUSTÁVEL QUANDO O CINTO DE ELECTROESTIMULAÇÃO ESTÁ COLOCADO E OS ELÉCTRODOS ESTÃO EM CONTACTO COM A PELE.

Terapia TENS para alívio das dores lombardes

Índice

Introdução	39
Indicações gerais de segurança	40-41
Conteúdo da embalagem	42
Diagrama dos componentes	43
Colocação e substituição das baterias	44
Colocação do cinto de electroestimulação	45-46
Ligar o aparelho	47
Desligar o aparelho	47
Ajuste da duração do tratamento	48
Seleção do programa de terapia	49
Ajuste da intensidade	50
Características especiais	50-51
Resolução de anomalias	52
Cuidados e manutenção	53
Eliminação do aparelho	53
Dados técnicos	54
Condições da garantia	55
Contacto	

Caro cliente **prorelax**[®],

Congratuamo-lo pela aquisição do **prorelax**[®] TERAPIA TENS PARA ALÍVIO DAS DORES LOMBARDES. Este aparelho moderno foi desenvolvido para ser utilizado por pessoas que sofrem dores e tensão muscular especialmente na zona lombar. Esperamos que fique totalmente satisfeito com este produto que contribui de uma forma natural para a supressão ou redução significativa das dores e tensão muscular.

Solicitamos a leitura atenta destas instruções de utilização antes da primeira utilização deste aparelho e cumprimento das instruções de segurança.

O **prorelax**[®] TERAPIA TENS PARA ALÍVIO DAS DORES LOMBARDES é um aparelho combinado TENS/EMS.

TENS significa “**TRANSCUTANEOUS ELECTRIC NERVE STIMULATION**” (neuroestimulação transcutânea eléctrica) e EMS significa “**ELECTRIC MUSCLE STIMULATION**” (estimulação muscular eléctrica).

Mais concretamente: os nervos ou músculos são estimulados por corrente eléctrica de baixa intensidade. Os eléctrodos integrados transmitem impulsos eléctricos através da pele que vão estimular os nervos, nervos, músculos e pontos de acupuntura e assim activar os mecanismos próprios de defesa contra a dor. As dores crónicas podem ser tratadas de diferentes modos, por exemplo, com medicamentos, intervenções cirúrgicas ou com métodos alternativos, como o TENS e a acupuntura. A terapia TENS inibe a transmissão dos impulsos de dor ao cérebro evitando assim que se produza a sensação de dor. Este tipo de terapia favorece igualmente a produção de endorfinas, hormonas que combatem a dor. Deste modo, obtem-se o alívio da dor que pode ser mesmo completamente suprimida.

A electroestimulação não pode curar a causa da sua dor, contudo, a eficácia da sua utilização no tratamento da dor de forma natural e sem efeitos secundários tem vindo a ser comprovada ao longo do tempo.

Leia atentamente as instruções de utilização do **prorelax[®] TERAPIA TENS PARA ALÍVIO DAS DORES LOMBARDES que se seguem e desfrute da sua primeira utilização.**

Indicações gerais de segurança

Utilize o aparelho exclusivamente de acordo com a finalidade a que se destina e segundo as instruções de utilização.

Não utilize o aparelho se detectar uma falha de funcionamento.

Não utilize o aparelho se este apresentar algum tipo de danificação ou se tiver caído à água.

Em caso de falha não tente reparar o aparelho, dirija-se ao seu revendedor autorizado ou ao nosso Serviço de Assistência Técnica.

Não utilize o aparelho nas proximidades de aparelhos de microondas ou de ondas curtas, caso contrário, o aparelho poderá não funcionar correctamente.

Ligue o aparelho somente após ter colocado o cinto ou a braçadeira de electroestimulação.

Não utilize o aparelho na banheira ou no duche. Não utilize o aparelho quando executa qualquer tipo de esforço corporal, quando conduz ou dorme.

Evite que o aparelho entre em contacto com humidade. Caso tenha penetrado humidade no interior do aparelho, retire imediatamente as baterias e dirija-se ao seu revendedor autorizado ou ao nosso Serviço de Assistência Técnica.

Informações relativas às baterias

Mantenha as baterias fora do alcance das crianças!

Não recarregue as baterias!

Não provoque curto-circuito nas baterias!

Não coloque as baterias no fogo!

Por favor, não elimine as baterias conjuntamente com o lixo doméstico comum, elimine-as de acordo com a regulamentação local ou entregue-as ao seu revendedor.

O APARELHO NÃO DEVE SER UTILIZADO POR PACIENTES COM

- PACEMAKERS OU ARRITMIAS FREQUENTES
- IMPLANTES METÁLICOS
- DIABETES OU TENSÃO ARTERIAL MUITO ELEVADA
- TENDÊNCIA A HEMORRAGIAS INTERNAS
- GRAVIDEZ

A terapia com o **prorelax**® TERAPIA TENS PARA ALÍVIO DAS DORES LOMBARDES é uma forma de tratamento natural e comprovada no combate eficaz à dor que, contudo, não substitui o diagnóstico e o tratamento médico. Antes de utilizar este aparelho para alívio da dor deve consultar o seu médico.

Se sofre de ataques epilépticos, deve consultar sempre o seu médico antes de utilizar o aparelho.

Os indivíduos possuidores de uma percepção perturbada da dor devem utilizar o aparelho exclusivamente sob vigilância médica.

Não é recomendável a utilização do aparelho durante o período menstrual. Não coloque os eléctrodos em zonas da pele sensíveis ou irritadas, por exemplo, com queimaduras solares ou erupções cutâneas. Caso pretenda realizar a aplicação após ter sido submetido a intervenção cirúrgica ou tratamento de ferimentos, deve consultar o seu médico ou fisioterapeuta e observar as suas indicações.

Os aparelhos médicos não são um brinquedo! O **prorelax**® TERAPIA TENS PARA ALÍVIO DAS DORES LOMBARDES não deve ser manipulado por crianças, o que não exclui que estas possam ser tratadas por um adulto.

A terapia com o **prorelax**® TERAPIA TENS PARA ALÍVIO DAS DORES LOMBARDES deverá ser sempre agradável, caso contrário, desligue o aparelho e consulte o seu médico.

Conteúdo da embalagem

Antes de colocar o aparelho em funcionamento, verifique se o conteúdo da embalagem está completo.

O conteúdo da embalagem é composto por:

1. Cinto de electroestimulação
2. 1 UNIDADE DE CONTROLO TENS
3. Clipholder
4. 3 Baterias AAA
5. Estojo
6. Instruções de utilização



Diagrama dos componentes



- | | | | |
|----|------------------------------------|----|--|
| 1 | Cabo de ligação integrado | 11 | Indicador de duração da terapia seleccionada |
| 2 | Eléctrodos de silicone | 12 | Indicador de intensidade canal 1 |
| 3 | Cinto de electroestimulação | 13 | Indicador de intensidade canal 2 |
| 4 | Velcro | 14 | Indicador do estado da terapia |
| 5 | Ligar e aumentar intensidade | 15 | Indicador de desconexão automática |
| 6 | Desligar e reduzir intensidade | 16 | Indicador de estado das baterias |
| 7 | Seleção de programa e temporizador | 17 | Compartimento das baterias |
| 8 | Canal 1 | 18 | Tampa do compartimento das baterias |
| 9 | Canal 2 | | |
| 10 | Indicador do programa seleccionado | | |

Colocação e substituição das baterias

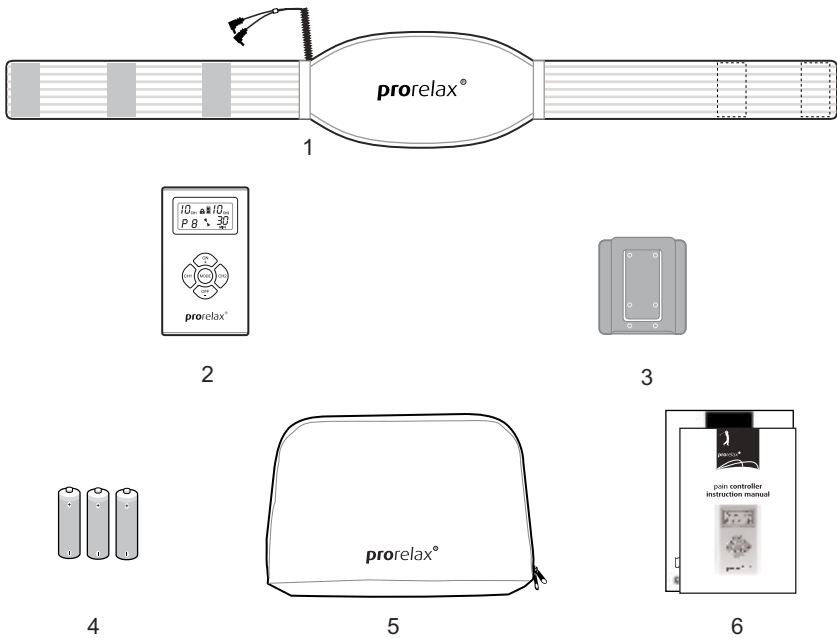
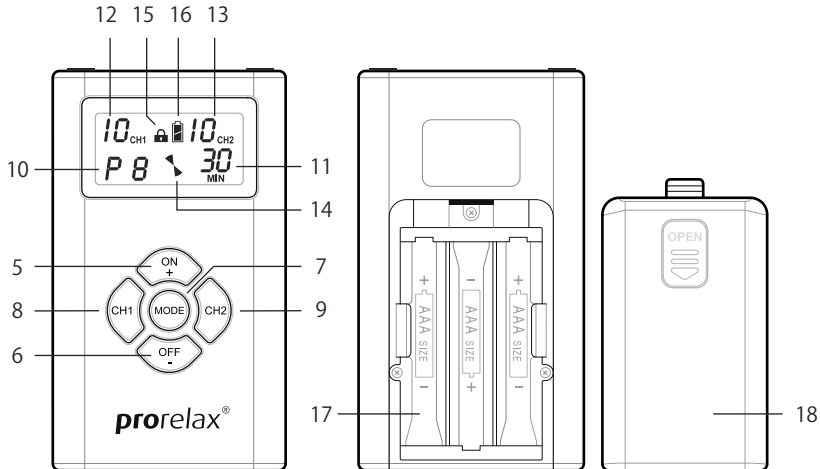
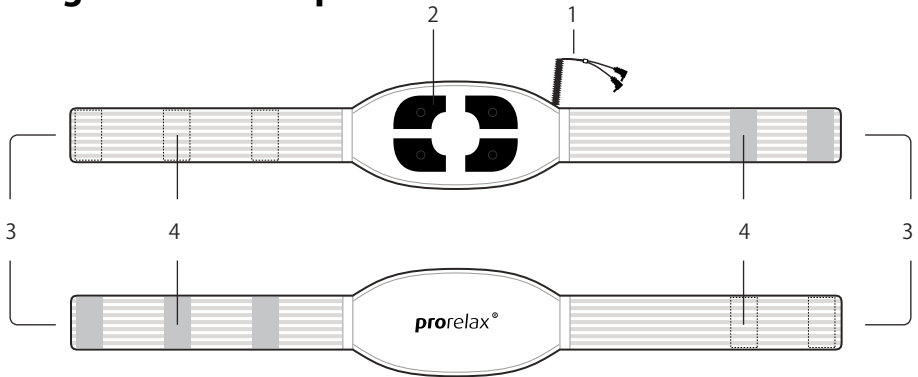
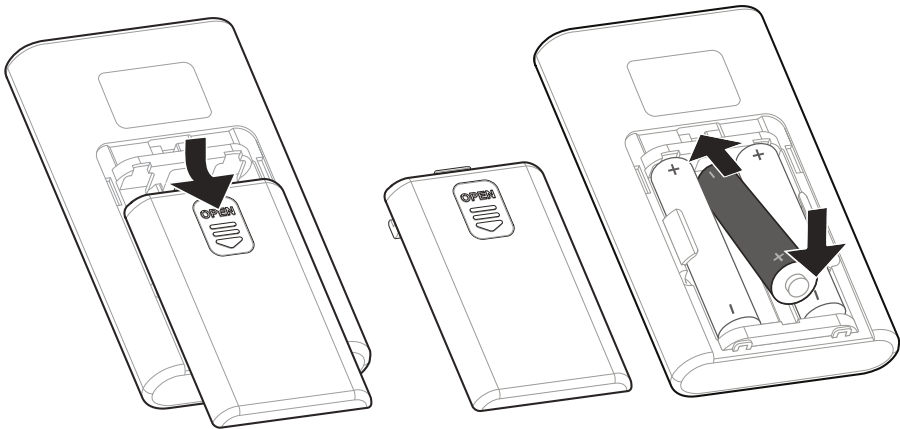

1. Para abrir o compartimento das baterias (17), situado no lado posterior do aparelho, prima a tampa (18) em "open" e faça-a deslizar para baixo.
2. Introduza 3 baterias do tipo AAA (1,5V) observando a polaridade (símbolos +/-).
3. Feche o compartimento das baterias colocando novamente a tampa, fazendo-a deslizar suavemente para cima.
3. Posteriormente, para substituir as baterias, proceda de modo idêntico.

IMPORTANTE:

Utilize exclusivamente 3 baterias do tipo 1,5V AAA. Para eliminar as baterias, consulte as indicações presentes nestas instruções de utilização!

Colocação do cinto de electroestimulação

1. Antes de colocar o cinto de electroestimulação verifique se a zona onde o vai colocar está limpa. Caso necessário, remova restos de creme ou óleo. Não coloque o cinto sobre feridas, queimaduras ou irritações cutâneas.
2. Antes de colocar o cinto, humedeça os eléctrodos de silicone integrados com água ou com um gel neutro para favorecer a condutibilidade.

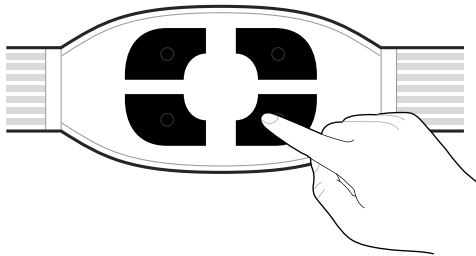

3. Posicione os eléctrodos na zona do corpo a ser tratada. Se sofrer de dores na zona superior das costas recomenda-se a colocação do cinto ao nível da cintura. Verifique se os eléctrodos estão colocados ao centro das costas.

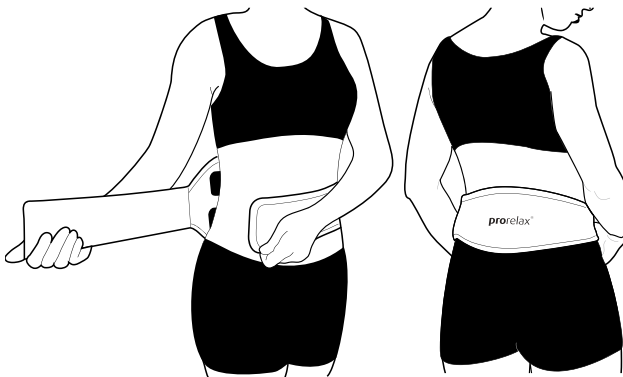

IMPORTANTE: a percepção individual da corrente eléctrica pode variar quando a frequência ou duração do impulso são alteradas, ou seja, quando um programa é alterado. Caso a sensação de formigueiro se torne desagradável repentinamente, reduza a intensidade até obter novamente um nível agradável.

4. Se pretender tratar a zona inferior das costas, coloque o cinto de electroestimulação 2 a 5 cm, aproximadamente, abaixo da linha da cintura.
5. Assim que colocar o cinto de electroestimulação na posição correcta, una as duas extremidades de neoprene e fixe-as com os fechos velcro integrados.
6. Tal como a figura abaixo apresenta, pode alargar ou apertar o cinto de electroestimulação através da regulação do velcro.

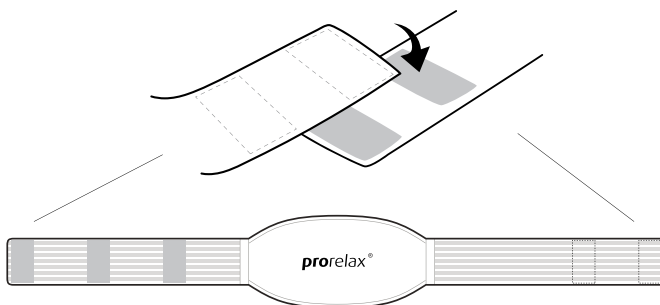

Ligar o aparelho

Para ligar o aparelho, mantenha a tecla "ON" (5) premida durante 2 segundos.

O programa de tratamento seleccionado e a duração de tratamento ajustada anteriormente serão indicados.

Em caso de emergência pode igualmente extrair o cabo de ligação do aparelho e, em seguida, retirar o cinto de electroestimulação.

Desligar o aparelho

O aparelho desliga-se automaticamente assim que o tempo de tratamento pré-ajustado expira.

Para desligar o aparelho manualmente, mantenha a tecla "OFF" (6) premida durante três segundos. O visor apaga-se e o aparelho desliga-se.

IMPORTANTE: Para evitar descargas eléctricas desagradáveis, nunca retire o **prorelax**® TERAPIA TENS PARA ALÍVIO DAS DORES LOMBARDES quando ligado.

Ajuste da duração do tratamento

Prima a tecla "MODE" (ver fig. 7). O visor apresentará a duração de tratamento pré-ajustada.

Para aumentar a duração do tratamento, prima a tecla "ON+". Para reduzir a duração do tratamento, mantenha a tecla "OFF" premida até o visor apresentar a duração de tratamento pretendida.

Seguidamente, prima novamente a tecla "MODE" para memorizar a duração de tratamento seleccionada. A duração de tratamento volta a ser indicada quando o aparelho é novamente ligado.

IMPORTANTE:

Se o programa de terapia for modificado durante a aplicação, a duração do tratamento permanecerá inalterada. A duração do tratamento só pode ser modificada manualmente de acordo com o método anteriormente descrito.

Seleção do programa de terapia

O **prorelax**® TERAPIA TENS PARA ALÍVIO DAS DORES LOMBARDES disponibiliza oito programas de terapia pré-ajustados diferentes relativamente ao nível da duração de impulso e da frequência. Estes programas produzem efeitos diferentes que são descritos na tabela abaixo:

Programa de terapia	Tipo de dor	Objectivo do tratamento	Descrição da sensação
P1 / modo C	Dor crónica	Redução da dor muscular	Formigueiro agradável, contínuo. A dor deverá desaparecer gradualmente após o tratamento.
P2 / B mode	Dor aguda	Bloqueio da dor e alívio de espasmos musculares	Sensação pulsátil agradável. A dor deverá desaparecer durante o tratamento
P3 / C mode	Dor crónica	Bloqueio da dor muscular	Sensação pulsátil agradável, contínua.Redução e desaparecimento gradual da dorapós o tratamento.
P4 / D-D mode	Dor crónica	Estimulação da produção de endorfinas e bloqueio da dor	Sensação ondulatória alternando entre formigueiro e sensação pulsátil. A dor deverá sofrer uma redução significativa após o tratamento.
P5 / MW mode	Dor crónica	Redução intensa da fadiga muscular, massagem	Formigueiro variável, ondulatória suave e agradável.
P6 / SDR	Dor crónica	Relaxamento da fadiga muscular, massagem	Formigueiro e bombagem variável, ondulatória e agradável.
P7 / SDW	Dor crónica	Evitar um efeito de habituação massagem Vario	Formigueiro e pressão intensa, variável e agradável.
P8 (Combinação dos programas P1~P7)	Dor aguda e crónica combinada	Combinação de e crónica bloqueio da dor e produção de endorfinas	Combinação de diferentes sensações dos programas 1 a 7

AJUSTE DA INTENSIDADE

A intensidade pode ser ajustada individualmente para cada canal. Prima CH 1 ou CH 2, o canal seleccionado é indicado no visor.

Prima as teclas "ON+" e "OFF-" repetidamente para aumentar ou reduzir a intensidade.

Prima a tecla "MODE" para memorizar a intensidade ajustada.

Importante: Ajuste para a intensidade que lhe é mais agradável.

CARACTERÍSTICAS ESPECIAIS

AJUSTES

O **prorelax**® TERAPIA TENS PARA ALÍVIO DAS DORES LOMBARDES possui 12 unidades de tempo pré-ajustadas de 5 a 60 minutos. O tempo de tratamento restante é indicado em minutos no visor.

O aparelho desliga-se automaticamente quando o tempo de tratamento pré-ajustado está concluído.

O aparelho memoriza o último tempo de tratamento seleccionado.

A modificação do programa de terapia durante o tratamento não produz efeito sobre o tempo ajustado, a não ser que este seja manualmente reajustado.

Quando voltar a ligar de novo o aparelho, o visor apresentará o último programa seleccionado.

Para modificar o programa, prima as teclas "ON+" ou "OFF-" as vezes necessárias até o programa pretendido aparecer no visor. Prima a tecla "MODE" para memorizar o programa pretendido. Este aparecerá no visor quando ligar novamente o aparelho.

FUNÇÃO “LOCK”

A função “Lock” é activada quando não é seleccionado qualquer programa ou tempo durante 20 segundos após o aparelho ser ligado e o aparelho bloqueia as teclas de selecção. Para desativar esta função, prima as teclas “ON” e “OFF” durante 1 segundo, aproximadamente.

ILUMINAÇÃO DE FUNDO

A iluminação de fundo é ativada sempre que as teclas são premidas, sendo desativada automaticamente após 10 segundos.

DESCONEXÃO AUTOMÁTICA

O aparelho desliga-se automaticamente se nenhuma tecla é premida durante 60 segundos. O mesmo ocorre quando o tratamento é concluído ou quando o tempo de tratamento pré-ajustado expira.

AJUSTE DE INTENSIDADE

Para sua segurança, o nível de intensidade é ajustado para “0” quando o aparelho é desligado.

CONTROLO DE CARGA DAS BATERIAS

A lâmpada de controlo das baterias ilumina-se quando a energia da bateria diminui significando que as baterias devem ser substituídas num breve espaço de tempo.

Resolução de anomalias

Antes de utilizar o **prorelax**® TERAPIA TENS PARA ALÍVIO DAS DORES LOMBARDES, inspeccione sempre o aparelho e os acessórios para evitar danificações ou falhas no seu funcionamento, especialmente quando o aparelho não é utilizado por um longo período de tempo.

Certifique-se que a bateria dispõe de carga suficiente e não apresenta indícios de corrosão.

Verifique igualmente se o conector do cabo de ligação integrado está firmemente ligado à tomada do aparelho.

Seguidamente apresenta-se a descrição de algumas anomalias que podem eventualmente ocorrer. Caso não seja possível eliminá-las, deverá contactar o seu revendedor autorizado ou o nosso Serviço de Assistência Técnica.

Anomalias	Causa	Solução
Não é possível ligar o aparelho	Baterias não colocadas ou sem carga suficiente	Substituir baterias
O aparelho liga mas volta a desligar imediatamente	Baterias incorrectamente colocadas ou sem carga	Colocar de novo ou substituir as baterias
O aparelho liga mas não funciona	Cabo de ligação com defeito	Contacte o Serviço de Assistência Técnica
O aparelho não liga após substituição das baterias		Contacte o Serviço de Assistência Técnica

Cuidados e manutenção

APARELHO:

O aparelho não requer manutenção. Pode proceder à sua limpeza com um pano macio humedecido. Evite a penetração de água no interior do aparelho. Se não vai utilizar o aparelho por mais de uma semana, retire previamente as baterias. Guarde o **prorelax®** TERAPIA TENS PARA ALÍVIO DAS DORES LOMBARDES e os acessórios no estojo num local seco, protegido de poeiras e de raios solares directos.

CINTO DE ELECTROESTIMULAÇÃO

Se o cinto de eletroestimulação ficarem húmidos durante o tratamento, é suficiente secá-los naturalmente. Pode colocar as duas peças horizontalmente ou suspendê-las. Nunca os lave à mão, à máquina ou a seco sob qualquer circunstância. Para os limpar recomendamos a utilização de uma esponja húmida. Não utilize detergentes ou produtos abrasivos e desligue sempre o aparelho antes de proceder à limpeza. Dado o interior do cinto serem elaborados com matérias plásticas, nunca utilize o ferro. As peças devem estar completamente secas antes da sua reutilização. Durante o processo de limpeza não puxe pelas extremidades do cabo, caso contrário, poderão resultar danificadas.

Eliminação do aparelho

OBSERVE AS NORMAS LOCAIS PARA A ELIMINAÇÃO DE BATERIAS E APARELHOS ELÉCTRICOS. EM CASO DE DÚVIDA, CONSULTE A AUTORIDADE MUNICIPAL COMPETENTE E RESPEITE AS NORMAS EM PROL DO MEIO AMBIENTE.

DADOS TÉCNICOS

Canais:	2
Amperagem:	60 mA máx. (a 0,5 k) 50 mA (a 1,0 k) 30 mA (a 2,0 k)
Tensão:	160 V máx. (em circuito aberto) 30 V (a 0,5 k) 50 V (a 1,0 k) 60 V (a 2,0 k)
Frequências:	2 - 60 Hz
Duração de impulso:	150-260 μ s
Forma de curva:	bifásica, assimétrica
Programas:	8
Alimentação de corrente:	3 x baterias 1,5 V AAA
Condições de funcionamento:	0°C - 40°C, com uma humidade relativa de 20 - 90%
Condições de armazenamento:	- 10°C - 60°C, com uma humidade relativa de 20 - 93%

Programa	Amperagem máx.	Duração de impulso	Frequências	Oscilação
P1	60 mA	260 μ s	15 Hz	constante
P2	60 mA	260 μ s	60 Hz	alternada
P3	60 mA	260 μ s	60 Hz	constante
P4	60 mA	260-150 μ s	2-60 Hz	alternada
P5	60 mA	260 μ s	60 Hz	alternada
P6	60 mA	260 μ s	60 <->7 Hz	alternada
P7	60 mA	260 μ s	60 Hz	alternada
P8	60 mA	P1 - P7		sequencial

CONDIÇÕES DA GARANTIA

Garantimos a integridade e o perfeito estado do produto à data de venda.

O aparelho só pode ser reparado exclusivamente por importadores, centros de serviço ou representantes especializados autorizados por PRORELAX INTERNATIONAL LLC.

O período de garantia é de 2 anos a partir da data de compra, pressupondo que o aparelho é utilizado em conformidade com as instruções de utilização. A garantia não contempla peças sujeitas a desgaste natural (baterias, por exemplo).

A ocorrência de falha do produto dentro do prazo de garantia tem necessariamente de ser comunicada directamente ao representante ou centro de serviço que procederá à determinação da causa da falha. Caso não seja possível reparar o aparelho, este será substituído por outro.

O tempo de reparação do aparelho depende do tipo de falha.

Os custos de envio e devolução do aparelho estão a cargo do comprador.

A garantia oferecida pela empresa PRORELAX INTERNATIONAL LLC limita-se ao montante do preço de compra. Exclui-se qualquer tipo de reclamação superior a este montante.

O direito de garantia cessa nos seguintes casos:

- a) ausência de comprovativo de compra,
- b) tentativa de reparação do aparelho por parte do comprador ou pessoa não autorizada,
- c) falha provocada por utilização indevida ou inobservância das instruções de utilização,
- d) dano óbvio originado pela penetração de líquidos no aparelho ou queda do aparelho,
- e) uso de força durante a utilização do aparelho.

Exclusively distributed in the USA,
Canada and South America by:
PRORELAX INTERNATIONAL LLC
Bonita Springs, FL 34135, USA
www.prorelax-international.com
info@prorelax-international.com

Exclusively distributed in Europe by:
PROMEDICS HEALTHCARE GmbH
D-53343 Wachtberg, Germany
www.promedics-healthcare.de
info@promedics-healthcare.de

prorelax[®]